



NORSK BRIDGEFESTIVAL LILLEHAMMER 2021

BULLETIN (9) LØRDAG 7. AUGUST



Innhold

Side	Tittel	Forfatter
2	Bridgeoppgave nr. 8 – løsning	Vegar
2	Festivalprisen	
3	Godt fornøyd Olsen skviser hjem utgang og vinner siste stikk på kløver 8	Nils Kvangraven
5	Taket i Weidemann – salen	
5	Takk til bidragsyterne	
6	Deltakere på Bridge for alle	Vegar
7	Dobling avslører sitsen	Christian Bakke
8	Festivalpar 6	
9	Festivalpar sammenlaft	
10	Appeller	
11	Testrunde?	Elisabeth
12	Festivalens hyggeligste	
13	Sluttresultat NM monrad lag	
14	Her har vi sittet en uke	elisabeth

Bridgeoppgave nr. 8 - Løsning

West / All

4♠ by South

North

♠ A J 7 2

♥ J 6

♦ Q 7 5

♣ A Q 6 2

West

♠ 6 4

♥ A K 7 4 3

♦ 10 8 6

♣ K 7 3

East

♠ 5

♥ 10 9 5 2

♦ K 9 4 2

♣ 10 9 8 4

South

♠ K Q 10 9 8 3

♥ Q 8

♦ A J 3

♣ J 5

Lead: ♥ A

West	North	East	South
Pass	1♣	Pass	1♠
Pass	2♠	Pass	4♠
Pass	Pass	Pass	

Vest starter med E-K i hjerter, og vrir til trumf. Er det en 100% sikker vei til 10 stikk?

Utspillet forteller oss at Vest kan ha max én av de uteværende kongene, ellers hadde hen åpnet.

Her er det igjen en sikker vei til målet, og det er å være inne på bordet på den andre trumfrunden og spille liten kløver derfra!!

Har øst kongen må han stikke, ellers får han ingen kløverstikk. Han kan nå spille ruter, men vi går opp på esset, tar for kløver knekt, spiller oss inn på bordet i trumf og kaster to ruter på E-D i kløver 😊

Her hadde Vest kløver konge, og fortsatte i kløver, da kan vi kaste en ruter på hånden og spille ruter til knekten som er nødt til å vinne da Vest ikke kan ha flere honnørpoeng 😊

I løpet av festivalen har vi mottatt 3 svar, hvorav kun ett har vært riktig.

Honnør til **Margot Alfheim** 😊

Festivalprisen

Juryen har litt tid til å finne hvem som fortjener årets festivalpris.

Vinneren blir offentliggjort på brdgepresse.org og på Facebridge. Og bulletinen vil bli oppdatert i ettertid.

Godt fornøyd Olsen skviser hjem utgang og vinner siste stikk på kløver 8

Av Nils Kvangraven

I kamp 8 av NM Monrad Lag fikk publikum på BBO se dagens store overraskelse fra Arendal, team Godt Fornøyd Olsen, briljere med tøffe meldinger og skvis. Slike spill må selvsagt omtales i bulletinen.

♠ D 6 2		
♥ K 9 7 3		
♦ 7 5		
♣ E K 7 5		
♠ 10	♠ E 9 8 5	
♥ kn 10 8 6 4	♥ 5	
♦ 10 9 2	♦ E K 8 6 4 3	
♣ kn 6 4 2	♣ D 10	
	♠ K kn 7 4 3	
	♥ E D 2	
	♦ D kn	
	♣ 9 8 3	

Sundeng Vest	Birkeland Nord	Haga Øst	JA Olsen Syd
		1 ♦	1 ♠
Pass	2 ♦	Dbl	Rdbl
2 ♥	Dbl	3 ♦	Pass
Pass	3 ♠	Pass	4 ♠
Pass	Pass	Pass	

Det var noen tøffe meldinger som brakte Arendals store sønn, Jan Arild «Godt fornøyd» Olsen, til en vel tøff utgang. Nord's 2 ruter var invitt med støtte i spar, resten av meldingene kan vi velge å benevne som naturlige.

Vest startet motspillet med ruter 2 til kongen hos øst som tok med seg ruter ess fulgt av hjerter 5. Jan Arild vant med hjerter ess fulgt av liten spar til dame og ess. Øst spilte tilbake spar 5 og nå tok Jan Arild seg en liten pause for å telle opp kortene. Han spite med magefølelsen og la liten fra hånden, smilet gikk nok rundt hodet da vest kastet en hjerter og nord's spar 6 vant stikken.

Nå fulgte spar til konge og spar knekt som trakk ut siste trumf fra øst.
På elegant vis hadde Jan Arild spilt seg frem til følgende posisjon

♠ -		♠ -
♥ K 9 7		♥ -
♦ -		♦ 8 6 4 3
♣ E K 7 5		♣ D 10
♠ -		
♥ kn 10 8		
♦ -		
♣ kn 6 4		
	♠ 7	
	♥ E 2	
	♦ -	
	♣ 9 8 3	

Nå klemte han saften ut av vest da han tok for spar 7, hva skulle vest kaste?

Vest kastet kløver og da forsvant en hjerter fra nord. Nå kunne Jan Arild smile pent. Han hentet hjerter ess, hjerter konge fulgt av kløver ess, kløver konge (hvor han selv kastet kløver 9). så ble det siste stikket vunnet med kløver 8, eller den svenske versjonen av ruter 7 som mange nok kjenner til!

SKEIDAR

Taket i Weidemann-salen



Da vi ankom Bridgefestivalen i fjor, ble det satt opp bord i Weidemann-salen, men Heidi Berre Skjæran oppdaget at speilene i taket kunne gi muligheter for UI.

Dermed måtte alle bordene hurtig flyttes til en annen sal.

Men i år er speilene tildekket, og Weidemann-salen kunne brukes til bridge.

Takk til bidragsyterne

Vi har fått spill fra Christian Bakke, Tor Bakke, Lars-Arthur Johansen, Nils Kvangraven, Sofie Græsholt Sjødal og Ingunn Uran, og en artikkel fra Espen Gisvold.

Takk til alle sammen!

Deltakere på Bridge for Alle

Bridge for alle har vært en suksess, i alt har det deltatt 109 spillere på Festivalpar-turneringene og hele 133 spillere på Festivalhandikap-turneringene.

Vi ønsker alle velkommen tilbake neste år 😊



Disse herrene har trofast møtt opp på ALLE Festivalpar- og Festivalhandikap-turneringene!

Fv. Arvid Haugen, Erling Selfors og Svein Meldieseth



Ralph Buchmann har vært myndig turneringsleder på alle turneringene i regi Bridge for alle.

Dobling avslører sitsen

Av: Christian Bakke

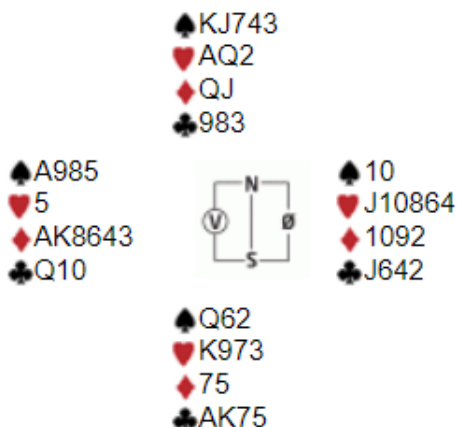

Christian Bakke

Vest	Nord	Øst	Syd
Scheie	Bakke	Anderssen	Ekren
1ru	1sp	pass	2ru
3ru	3sp	pass	4sp
x	p.r.		

Nord-Syd meldte litt aggressivt til utgang, og da vest så på 4 korts spar imot, valgte han å doble kontrakten. Det lønner seg sjelden å doble slike marginale utganger fordi trumfen sitter skjevt, siden det sladrer i kortene. Selv om det blir en beit, hadde spillefører kanskje gått 2 beit uten doblingen, og det er dyrt de gangene kontraktene spilles hjem pga. doblingen.

Øst spilte ut ruter 2 (norske), og vest kunne fornøyd innkassere 2 ruterstikk. For å beite kontrakten måtte vest nå ha fortsatt med en 3. runde ruter, for å skape trumftrøbbel for spillefører, men vest fortsatte i stedet med hj 5.

Spillefører stakk med esset på hånden og spilte sp til 10, Q og A. Nå fortsatte vest med ruter til dobbeltrenons. Om nord hiver kløvertaperen og trumfer i syd, vil vest være garantert et sparstikk. Så nord trumfet på hånden med kløveravkast i syd.

Siden vest valgte å doble med lite honnørpoeng, tydet derfor alt på at sparen satt 4-1. Kløver ble spilt til esset etterfulgt av spar mot KJ7. Vest la i spar 8, som nord stakk over og spilte ny kløver til kongen. Spar til 7'en etterfulgt av spar konge med kløveravkast i bordet. Nord satt igjen med Q2 i hjerter og kløver 9, mens blindemann satt igjen med K97 i hjerter.

På sparkongen ble øst skvist og klarte ikke holdt både 3 hjertere samt kløverknekt, slik at spillefører kunne notere +790 og 14 IMP til «Ole», da Fyrun-Eide fikk spille ruterkontrakt med 10 stikk på andre bordet.

Festivalpar 6

Plass	Navn	Klubb	Poeng	%
1	Inge-Beate Austlid - Johan C. Skattum	Rena BK - Stange BK	21,00	64,58
2	Jarle Mikkelsen - Mari Fonkalsrud	Vestre Gausdal BK - Lillehammer BK	7,00	54,86
2	Margrethe Lindquist - Bjørn Svela	BK Mix Tromsø - Klepp BK	7,00	54,86
4	Hilde Torstensrud - Ingeborg Haakenstad	Kløver Ess	4,00	52,78



Festivalpar sammenlagt

Plass	Poeng	Navn
1.	204,7	Ingeborg Haakenstad
	204,7	Hilde Torstensrud
3.	203,3	Markus Hansen Moe
4.	198,2	Randi Alsnes
5.	194,4	Erling Selfors
6.	191,9	Per Øyvind Furuheim
	191,9	Tone Skatrud
8.	191,7	Svein Meldieseth
9.	187,5	Sverre Audun Haarde
10.	184,9	Arvid Haugen



Delt 1.plass, de kommer tilbake neste år med gratis deltagelse på alle turneringer i regi Bridge for alle 😊

Appeller



Per Nordland leser partenes innlegg før dommen felles 😊



Testrunde ?

Av Elisabeth

Fredag kveld var tiden kommet til å virkelig teste det spesielle stedet vi omtalte i bulletin nr. 2 (lørdag 31. juli).

En liten gjeng på 7 personer dro ned til Mikrobryggeriet i byen for å teste mat og drikke der.

På bildet ser du verken Kenneth eller meg – han er litt sky, mens jeg tar bildet.

Vi havnet inn på et lite avlukke for oss selv, med veldig hyggelig innredning – som dere ser.

Selv om menyen ikke er på mange sider er den virkelig innholdsrik. Et par hadde forhånds kikket

på menyen, men det gjorde ikke valget noe enklere. Aller helst skulle en hatt valget «litt av hvert», men det var ikke på menyen.



Stedet har godt med historisk sus. De holder til i de opprinnelige lokalene fra 1850-tallet, på stedet der det i sin tid først ble etablert brenneri og i 1847 bryggeri. Her lå husmannsplassen Hammer'n, tilhørende Hammer gård - opprinnelsen til bynavnet. Lokalene har plass til 120 personer.

Akkurat det med antall sitteplasser tilgjengelig festet seg hos oss. Da vi fikk maten begynte en idé å ta form. Det er tydelig at de kan mer enn å brygge øl på mikrobryggeriet, for her var det god mat. Her tilbyr de retter basert på lokale råvarer. Rettene er så langt det er mulig basert på "kortreist" mat fra lokale småskalaprodusenter. Vanligvis er de åpne bare fredag og lørdag, men på direkte spørsmål til Frank (trivelig

eier og driver) fikk vi til svar at det kunne ordnes med åpent en annen kveld.

Gjengen rundt bordet drodlet om å lage en middag en kveld tidlig i uken her neste år for festivaldeltakerne. Det må jo passe utmerket. Idéen er nå sådd.

Her er hjemmesiden deres: <https://www.lillehammermikrobryggeri.no/>

Festivalens hyggeligste

Festival-kunstner Eva Willix ga dette trykket i gave til Bridgefestivalen. Verdien er 5.800,-



Festivalledelsen bestemte at dette skulle deles ut i premie til Festivalens hyggeligste spiller / opplevelse eller lignende. Og deltakerne ble bedt om å melde sine kandidater.

En jury bestående av Svein-Jarle Ludvigsen, Bjørn Svela, Åse Langeland og Eli Ann Bakke har gått igjennom de innsendte nominasjoner, og har funnet at premien tildeles etter denne nominasjonen (foreslagsstiller anonym):

«Jeg møtte en meget snill, eldre herremann ved bridgebordet under Patton lag. Han var like blid om det var medgang eller motgang under runden. Stemningen ved bordet var god hele veien takket være han. Et godt eksempel på hvordan bridgespillere bør opptre. Jeg nominerer han til beste festival-opplevelse av den enkle grunn at dersom alle hadde vært like blide og hyggelige som han ville bridgefestivalen vært uten mangler. Takk!»

Og vinneren er

Per Mælen

fra Melhus BK.

Sluttresultat NM monrad lag

Plass	Lag	Poeng	Navn	Lagsammensetning
1	28	185,36	Ole	Ekren - Eide - Fyrun - Bakke - Grude
2	15	174,52	DUBB	Dybdahl - Ueland - Bøe - Berg
3	22	172,45	Norge damer	Harding - Fuglestad - Vist - Heskje
4	1	170,25	Malermester Mathisen	Sundeng - Grime - Haga - Helness
5	9	168,04	Geysir	Gunnarsson - Hagen - Enge - Olsen
6	25	166,62	Godt fornøyd Olsen	Olsen - Birkeland - Pedersen - Krosshøl
7	23	166,03	Skeidar	Andresen - Aaseng - Johansen - Farstad
8	17	163,99	Viego	Stornes - Kvangraven - Brekka - Saur - Høiland
9	43	163,40	Nedre Glomma	Gjøs - Lødding - Evensen - Johansen
10	47	162,75	Cast away	Bogø - Livgård - Simonsen - Johansen



Vi gratulerer!

Her har vi sittet en uke

Av Elisabeth

Det er fort gjort at det blir mye stillesitting på festivalen – det er liksom det å sitte og spille kort (eller skrive bulletin) som er kjernen i festivaluken.

Bulletinredaksjonen har i år vært plassert i den ene kohorten. Innledningsvis gikk noe av NM'ene der vi satt også, men på slutten var det «bridge for alle» som dominerte.

Stemningen har vært suveren å salen hele tiden – her har det kommet folk uten makker, og alle som har møtt opp har fått spilt, het til siste turnering.

Noen tror sikkert at her er det bare lokale som kommer, men det er så feil som det overhode er mulig å få det.

Her har det i tillegg vært spillere i absolutt hele det alders-segmentet som finnes i Bridge-Norge. Fra de aller yngste i juniorklassen til de som allerede i mange år har vært kvalifisert til å spille i enhver veteran turnering.



Skulle du anta at her er det bare nybegynnere eller ikke så veldig gode spillere so er – så er det så langt fra virkeligheten som det overhode er mulig å være. Her spilte også de som mindre enn et døgn tidligere hadde fått hengt en gullmedalje om halsen.



Så får du ikke spilt alle turneringene du vil – eller mangler makker, så vet du hvor du kan spille neste år. «Bridge for alle» er virkelig for ALLE.

Og festivalvertene har gjort en fremragende jobb her. Til og med en stakkars bulletinmedarbeider fikk de plassert ved et bord på den aller siste turneringen – med en superblid makker som hverken sutrer over at jeg hadde tatt både litt lite og litt mye Møllers tran underveis i både meldinger og spill.

Vi ses neste år på Bridge for alle